

START-S6BL

MANUALE TECNICO

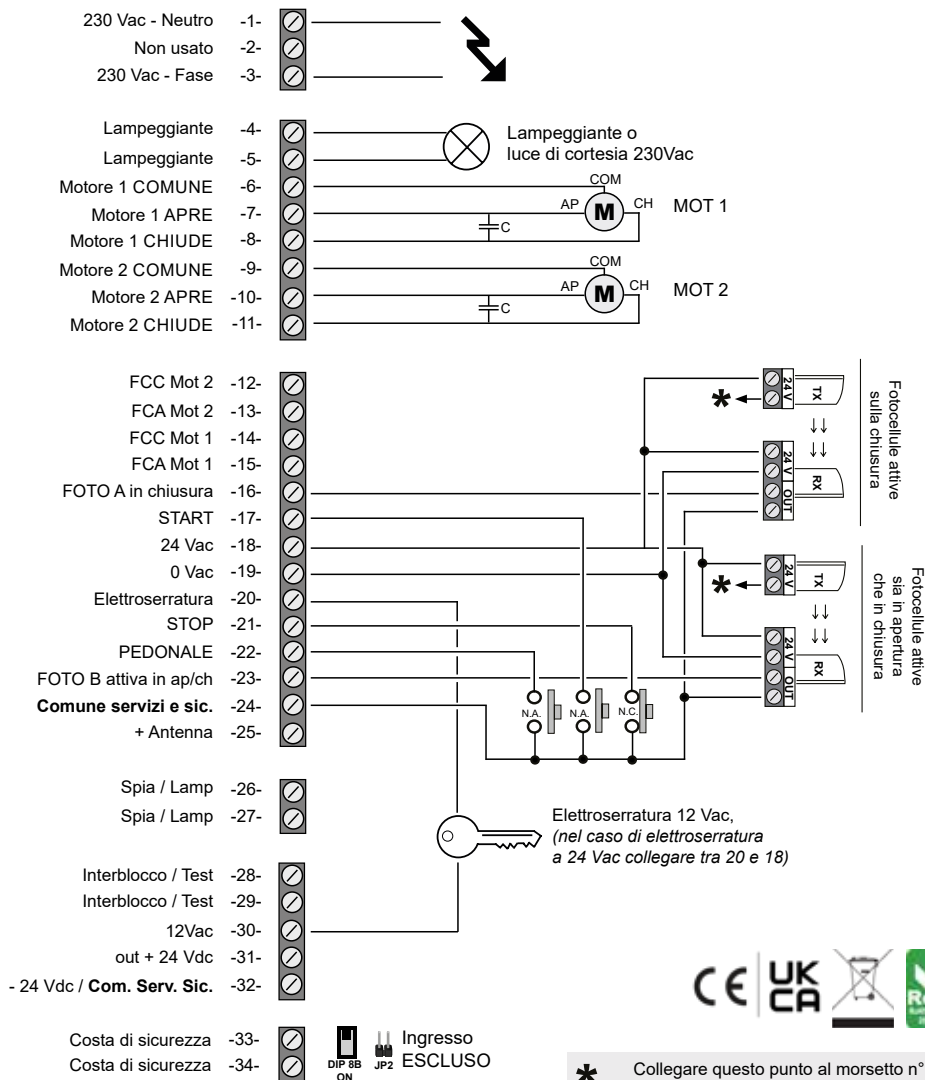

* Collegare questo punto al morsetto n° 28 per avere il test sulle fotocellule. Altrimenti collegarlo al morsetto n° 19

Premessa

Questo manuale fornisce tutte le informazioni specifiche necessarie alla conoscenza ed al corretto utilizzo dell'apparecchiatura in Vostro possesso. Esso deve essere letto attentamente all'atto dell'acquisto dello strumento e consultato ogni volta che sorgano dubbi circa l'utilizzo o ci si accinga ad effettuare interventi di manutenzione. Nologo si riserva il diritto di apportare eventuali modifiche al prodotto senza preavviso.

Precauzioni di sicurezza

In caso di utilizzo scorretto, di riparazioni o modifiche apportate personalmente decade qualsiasi garanzia. Nologo declina ogni responsabilità per i danni derivanti da un utilizzo non appropriato del prodotto o da utilizzo diverso da quello per cui il prodotto è stato creato. Nologo declina ogni responsabilità per danni consequenziali ad eccezione della responsabilità civile sui prodotti.

L'automazione deve essere realizzata in conformità alle vigenti normative europee: **EN 60204-1**, **EN 12445**, **EN 12453**. E' obbligo attenersi alle norme per chiusure veicolari automatizzate: **EN 12453**, **EN 12445**, **EN 12978** ed alle eventuali prescrizioni nazionali. La regolazione della forza di spinta dell'anta deve essere misurata con apposito strumento e regolata in accordo ai valori massimi ammessi dalla normativa **EN 12453**.

Misure di tutela dell'ambiente

Informazioni relative all'ambiente per i clienti residenti nell'Unione Europea. La direttiva europea 2002/96/EC richiede che le apparecchiature contrassegnate con questo simbolo sul prodotto e/o sull'imballaggio non siano smaltite insieme ai rifiuti urbani non differenziati.



Il simbolo indica che questo prodotto non deve essere smaltito insieme ai normali rifiuti domestici. È responsabilità del proprietario smaltire sia questi prodotti sia le altre apparecchiature elettriche ed elettroniche mediante le specifiche strutture di raccolta indicate dal governo o dagli enti pubblici locali. Il corretto smaltimento ed il riciclaggio aiuteranno a prevenire conseguenze potenzialmente negative per l'ambiente e per la salute dell'essere umano. Per ricevere informazioni più dettagliate circa lo smaltimento delle vecchie apparecchiature in Vostro possesso, Vi invitiamo a contattare gli enti pubblici di competenza, il servizio di smaltimento rifiuti o il negozio nel quale avete acquistato il prodotto.

Piccola legenda

FCA	Fine corsa apre
FCC	Fine corsa chiude
START	comando per azionare il movimento del cancello
PEDONALE	nello scorrevole: comando apertura parziale
Vac	(alternate current) corrente alternata
Vdc	(direct current) corrente continua
NC	normalmente chiuso
NA / NO	normalmente aperto
Contatto pulito	isolato dalle tensioni di alimentazione

Indice capitoli

Par.	Descrizione	Pag.
2	Descrizione prodotto	4
2.1	Caratteristiche funzionali	
2.2	Campi di applicazione	
2.3	Caratteristiche tecniche	
3	Premesse	5
3.1	Verifiche preliminari	
3.2	Tipologia dei cavi elettrici	
3.3	Note sui collegamenti	
4	Installazione della Centrale	6
4.1	Schema e collegamenti elettrici	
4.2	Collegamento della TENSIONE di RETE	7
4.3	Collegamento MOTORE	
4.4	Collegamento del LAMPEGGIANTE	
4.5	Collegamento di una SPIA 24Vdc	
4.6	Collegamento LUCE di CORTESIA	8
4.7	Collegamento ANTENNA	
4.8	Collegamento dispositivi di arresto comando STOP	
4.9	Collegamento dei FINECORSO FCA e FCC	
4.10	Collegamento dei comandi di START e PEDONALE	9
4.11	Collegamento SERRATURA 12 o 24 Vac	
4.12	Alimentazione ACCESSORI	
4.13	Collegamento delle FOTOCELLULE A	10
4.14	Collegamento delle FOTOCELLULE A con TEST	
4.15	Collegamento delle FOTOCELLULE B	11
4.16	Collegamento delle FOTOCELLULE B con TEST	
4.17	Collegamento COSTA di SICUREZZA	
4.18	Verifica dei collegamenti	12
5	Modi di funzionamento e regolazioni	12
5.1	Impostazione dei comandi DIP B	
5.2	Impostazione dei comandi DIP A	14
5.3	Impostazioni AGEIUNTIVE	15
6	Gestione telecomandi	16
6.1	CANCELLAZIONE completa della memoria codici	
6.2	Gestione Rolling	
6.3	APPRENDIMENTO del telecomando	16
8	Reset della memoria tempi della centrale	
8	Apprendimento TEMPI	17
8.1	apprendimento tempi NORMALE	
8.2	apprendimento tempi AVANZATO	18
8.3	apprendimento tempi APERTURA PEDONALE	19
8.4	Apprendimento veloce TEMPO DI PAUSA	20
9	Istruzioni per l'utilizzo del TEST	
10	Regolazione TRIMMER	21
11	Note	
11	Dichiarazione CE di conformità	23

1 Introduzione

1.1 Precauzioni di sicurezza

In caso di utilizzo scorretto, di riparazioni o modifiche apportate personalmente decade qualsiasi garanzia. Il produttore declina ogni responsabilità per i danni derivanti da un utilizzo non appropriato del prodotto o da utilizzo diverso da quello per cui il prodotto è stato creato. Il produttore declina ogni responsabilità per danni consequenziali ad eccezione della responsabilità civile sui prodotti.

1.2 Simbologia e avvertenze



Pericolo Generico

Si identifica un'avvertenza di sicurezza la cui inosservanza può provocare danni materiali!



Leggere attentamente il manuale

Leggere attentamente questo manuale prima di utilizzare il prodotto e conservare il manuale per futuro riferimento.



Apparecchiatura sotto tensione

Installazione solo da parte di personale qualificato.

1.3 Sistemi di sicurezza

Sarà importante una approfondita analisi dei rischi della “MACCHINA” e delle richieste dell'utilizzatore finale per stabilire il numero di elementi da installare. Nello schema la coppia di fotocellule “Foto A” in apertura non ha effetto, mentre provoca una inversione totale durante la chiusura. La “Foto A2” è il collegamento in serie della “Foto A” oppure un collegamento a “ALT”. Verificare che le fotocellule dispongano del sistema di sincronismo, permettendo così di eliminare il problema dell'interferenza tra due coppie di fotocellule

Applicazione su automazione ad ante

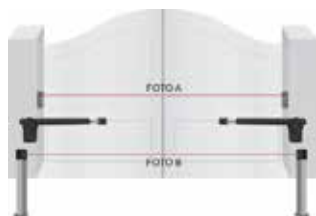

Applicazione su automazione scorrevole

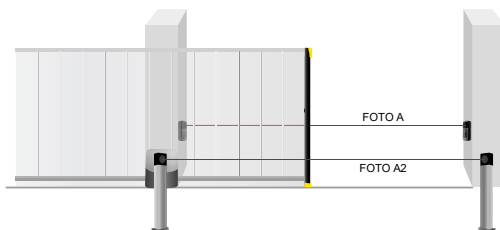

Per una maggiore sicurezza è consigliabile installare un interruttore di STOP che quando azionato provoca il blocco immediato dell'automazione. L'interruttore deve avere un contatto normalmente chiuso, che si apre in caso di azionamento. Come indicato nel Par. 4.8

2 Descrizione Prodotto

La START-S6BL è stata realizzata per soddisfare molteplici esigenze: per cancelli ad anta e cancelli scorrevoli. Nel progetto sono state adottate le più avanzate tecniche per garantire la massima immunità nei confronti dei disturbi, la migliore flessibilità d'uso e la più vasta scelta di funzioni disponibili.

2.1 Caratteristiche funzionali

☞	Regolazione velocità di rallentamento
☞	Autoapprendimento dei tempi di lavoro
☞	Regolazione elettronica della forza motore
☞	4 modi di funzionamento (condominiale incluso)
☞	Impostazione delle funzioni tramite dip
☞	Contatto libero per spia cancello aperto
☞	Radio integrata in grado di gestire anche codici rolling
☞	Dimensioni ridotte
☞	Anta pedonale (apertura parziale) con comando separato
☞	Elettroserratura e colpo d'ariete
☞	Dip esclusione di tutti gli ingressi di sicurezza
☞	Funzione TEST compatibile con TRANSCEIVER

2.2 Campi di applicazione

La centrale elettronica START-S6BL è utilizzabile per comandare il movimento di cancelli, portoni basculanti, serrande e porte automatiche. Può essere collegata ad un attuatore oleodinamico o elettromeccanico dotato di motore asincrono monofase, funzionanti con tensione di 230 Vac.

2.3 Campi di applicazione

Dimensioni	150 x 135 x 50	mm
Peso	500	g
Potenza singolo motore MAX	1 750 4	HP W A
Potenza lampeggiante MAX	40	W
Assorbimento MAX contatto pulito	2	A
Assorbimento MAX 24 Vac (mors. 18-19)	300	mA
Assorbimento MAX 12 Vac (mors. 19-30)	600	mA
Assorbimento MAX 24 Vdc (mors. 31-32)	100	mA

3 Premesse

3.1 Verifiche preliminari

E' fondamentale fare una scelta corretta nell'installazione della centrale per una adeguata sicurezza e una buona protezione agli agenti atmosferici. Ricordiamo che la centrale contiene parti sottoposte a tensione di rete e componenti elettronici che per loro stessa natura sono sensibili alle infiltrazioni e all'umidità. La centrale viene fornita in un contenitore che se adeguatamente installato garantisce un grado di protezione IP55. Installare la centrale su una superficie irremovibile, perfettamente piana ed adeguatamente protetta da urti, almeno 40 cm dal terreno. I cavi devono entrare nella centrale solo dal lato inferiore, si raccomandano pressacavi e raccordi stagni. Nel caso si usino tubazioni soggette a riempirsi d'acqua o se queste tubazioni provengono da un pozzetto interrato è necessario far entrare i cavi in una prima scatola di derivazione posta alla stessa altezza della centrale e poi da questa, sempre dal lato inferiore, passare i cavi dentro il contenitore della centrale. In questo modo si evita che un eventuale processo di evaporazione dell'acqua nelle tubazioni possa formare condensa dentro la centrale stessa.

3.2 Tipologia dei cavi elettrici

A seconda dell'installazione, del tipo e della quantità di dispositivi installati, i cavi necessari possono variare; nella tabella seguente sono rappresentati i cavi necessari per una installazione tipica.

I cavi utilizzati nell'installazione devono essere conformi alla norma IEC 60335.

⇒	Linea elettrica di alimentazione	Cavo 3x1,5 mm ²
⇒	Cavo motore (se non provvisto)	Cavo 4 x 1,5 mm ²
⇒	Segnalatore lampeggiante	Cavo 2x1,5 mm ²
⇒	Antenna radio	Cavo schermato tipo RG58
⇒	Selettore	Cavo 3x0,5 o 0,75 mm ²
⇒	Foto Rx	Cavo 4x0,5 o 0,75 mm ²
⇒	Foto Tx	Cavo 2x0,5 o 0,75 mm ²

3.3 Note sui collegamenti

Per garantire l'incolumità dell'operatore e per prevenire danni ai componenti, mentre si effettuano i collegamenti o si innesta la scheda radio ricevente, la centrale deve essere assolutamente non alimentata.









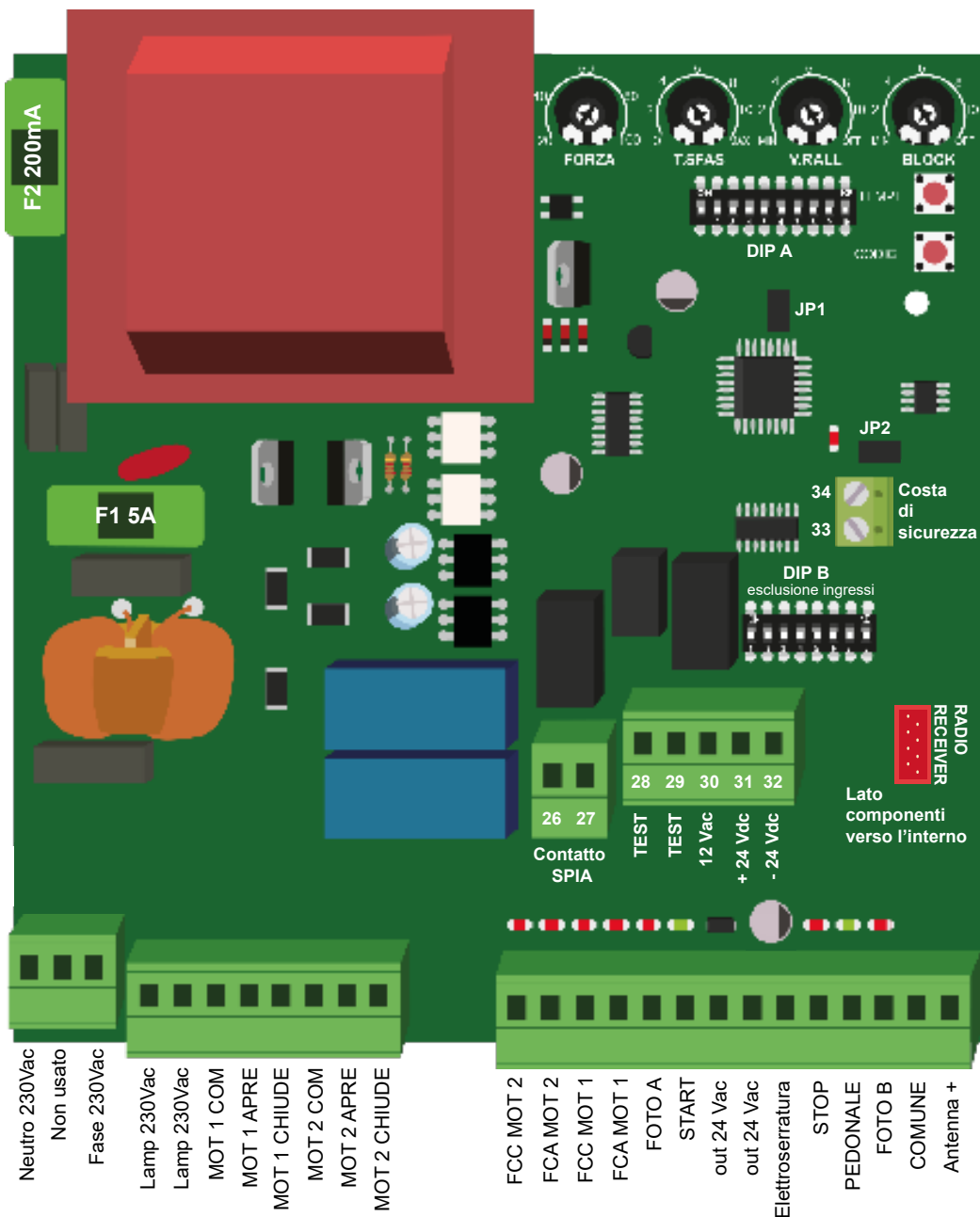

























- Alimentare la centrale attraverso un cavo da 3 x 1,5mm². Se la distanza fra la centrale e la connessione all'impianto di terra supera i 30m è necessario prevedere un dispersore di terra in prossimità della centrale.
- Se i motori sono sprovvisti di cavo usare il tipo 4 x 1,5 mm² (apre + chiude + comune + terra)
- Nei collegamenti a bassissima tensione di sicurezza usare cavi di sezione minima pari a 0,5 o 0,75mm².
- Usare cavetti schermati se la lunghezza supera i 30m collegando la calza a terra solo dal lato della centrale.
- Evitare di fare connessioni ai cavi in casse interrate anche se completamente stagne.
- Gli ingressi dei contatti di tipo Normalmente Chiuso (NC), se non usati, vanno ponticellati con "comune".
- Se per lo stesso ingresso ci sono più contatti (NC) vanno posti in serie tra di loro.
- Gli ingressi dei contatti di tipo Normalmente Aperto (NA) se non usati vanno lasciati liberi.
- Se per lo stesso ingresso ci sono più contatti (NA) vanno posti in parallelo tra di loro.
- I contatti devono essere assolutamente di tipo meccanico e svincolati da qualsiasi potenziale.

Ricordiamo che gli impianti di cancelli e porte automatiche devono essere installati solo da personale tecnico qualificato e nel pieno rispetto delle norme di legge.

4 Installazione della centrale

4.1 Schema e collegamenti elettrici



230 Vac Neutro	1		Alimentazione elettrica 230 Vac 50 Hz NEUTRO
Terra	2		TERRA
230 Vac Fase	3		Alimentazione elettrica 230 Vac 50 Hz FASE
Lampeggiante	4		Uscite per LAMPEGGIANTE (con scheda elettronica di intermittenza) o LUCE di CORTESIA 230Vac, potenza massima della lampada 40 o 100W.
	5		
M 1 Com	6		Uscita per collegamento motore 1 polo COMUNE
M 1 Apre	7		Uscita per collegamento motore 1 polo APRE
M 1 Chiude	8		Uscita per collegamento motore 1 polo CHIUDE
M 2 Com	9		Uscita per collegamento motore 2 polo COMUNE
M 2 Apre	10		Uscita per collegamento motore 2 polo APRE
M 2 Chiude	11		Uscita per collegamento motore 2 polo CHIUDE
FCC M2	12		Ingresso Fine Corsa Chiude del motore 2
FCA M2	13		Ingresso Fine Corsa Apre del motore 2
FCC M1	14		Ingresso Fine Corsa Chiude del motore 1
FCA M1	15		Ingresso Fine Corsa Apre del motore 1
Fotocellula A	16		Ingresso Fotocellula A attiva solo in chiusura
START	17		Ingresso comando passo-passo START
24Vac	18		Uscita 24Vac
24Vac	19		Uscita 24Vac
12Vac Serrat.	20		Uscita per elettroserratura 12Vac 50Hz 1A
STOP	21		Ingresso STOP
PEDONALE	22		Ingresso comando passo-passo apertura parziale PEDONALE
Fotocellula B	23		Ingresso Fotocellula B attiva sia in Chiusura che in Apertura
Comune 1 -	24		Comune per tutti gli ingressi: servizi, sicurezze, calza del cavo, coassiale antenna
Antenna +	25		Ingresso per il segnale antenna (capo caldo filo antenna)
SPIA o Lamp.	26		Contatto per SPIA (per lampeggianti senza scheda elettronica)
SPIA o Lamp.	27		Contatto per SPIA (per lampeggianti senza scheda elettronica)
Interblocco/Test	28		Interblocco / Test
Interblocco/Test	29		Interblocco / Test
12Vac Serrat.	30		Uscita 12Vac
24Vdc +	31		Uscita 24Vdc +
Comune 24Vdc -	32		Uscita 24Vdc - Comune per gli ingressi: servizi, sicurezze.
Costa	33		Costa di sicurezza (DIP8B ON & JP2 aperto per disabilitare l'ingresso)
Costa	34		

4.2 Collegamento della TENSIONE di RETE

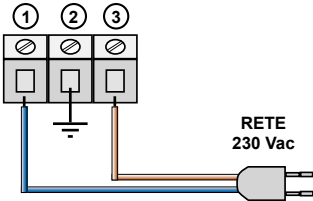

230 Vac. La linea di alimentazione verso la centrale deve essere sempre protetta da interruttore magnetotermico oppure coppia di fusibili da 5A.

Un interruttore differenziale è consigliato ma non indispensabile se è già presente a monte dell'impianto.

4.3 Collegamento MOTORE

Fare particolare attenzione a non invertire i poli APRE e CHIUDE.

In caso si abbiano dei dubbi sul loro corretto collegamento, posizionare manualmente, se possibile, l'automazione a metà della sua corsa. Tenersi pronti a fermare l'impianto mediante un comando di STOP!

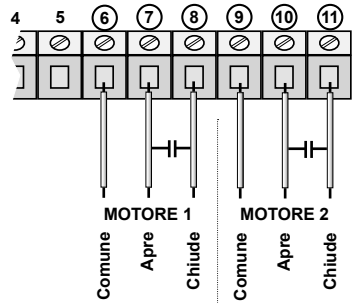

4.4 Collegamento del LAMPEGGIANTE

Lampeggiante completo
di scheda intermittenza

Lampeggiante senza
scheda intermittenza

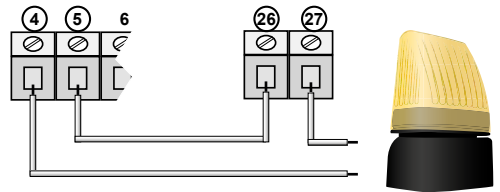
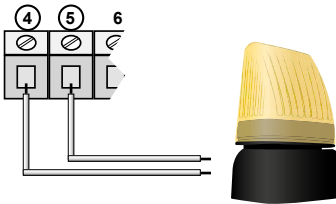

! Se si prevede di utilizzare il test sulle fotocellule, oppure per una spia 24V, non si può utilizzare questo collegamento.

4.5 Collegamento di una SPIA 24Vdc cancello aperto e in movimento

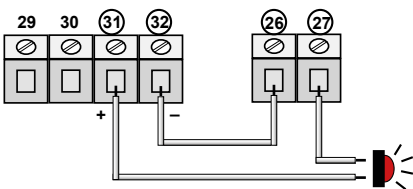

! Se si prevede di utilizzare il test sulle fotocellule, oppure per un lampeggiante, non si può utilizzare questo collegamento.

! Per passare da spia fissa o lampeggiante, occorre semplicemente tenere premuto il pulsante TEMPI, durante la manovra di chiusura, fino a quando il Led non lampeggia.

4.6 Collegamento LUCE CORTESIA

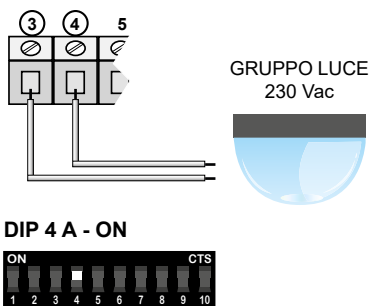

4.7 Collegamento ANTENNA

Se al posto di una antenna si utilizza uno spezzone di filo rigido, per la frequenza 433 Mhz si dovrà tagliarlo a 17 cm e collegarlo solo al morsetto 25.

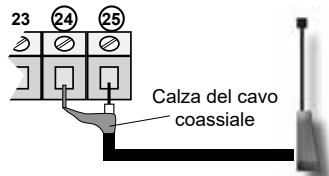

COLLEGARE L'ANTENNA SOLO DOPO AVER EFFETTUATO L'APPRENDIMENTO DEI CODICI DEI RADIOCOMANDI!!!

4.8 Collegamento dispositivi di arresto comando STOP

Collegamento del comando **STOP**

Pulsante: arresta ed inibisce momentaneamente fino a nuovo comando il funzionamento della centrale.

Interruttore: mantiene l'automazione bloccata fino a nuovo ripristino dello stesso.

! Se l'ingresso **STOP** NON viene utilizzato porre in ON il DIP 6 B

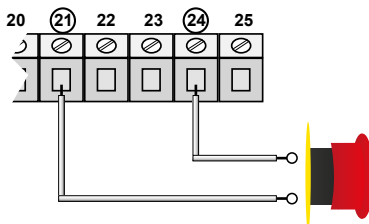

Il collegamento dei dispositivi di sicurezza prevede l'utilizzo di qualsiasi pulsante o contatto di tipo N.C. (normalmente chiuso). Più dispositivi di sicurezza vanno collegati in serie.

4.9 Collegamento dei FINECORSA FCA e FCC

Nella figura viene mostrato il collegamento di entrambe i finecorsa.

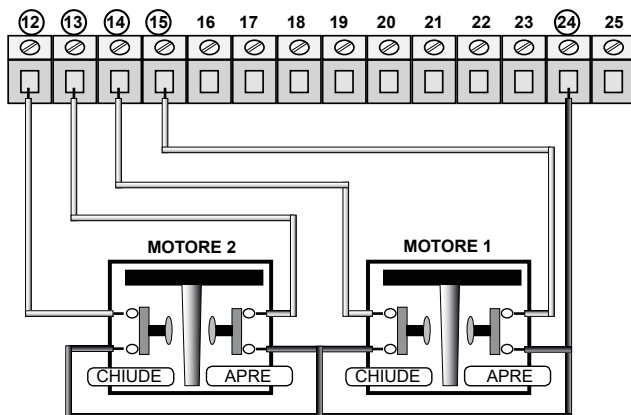

! Se gli ingressi FCA o FCC non vengono utilizzati, seguire quanto riportato nel Paragrafo 5.1

I contatti dei finecorsa devono essere di tipo N.C. (normalmente chiuso)

4.10 Collegamento dei comandi di "START" e "PEDONALE"

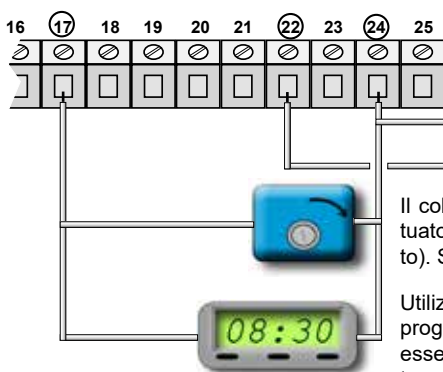

Il collegamento del comando di apertura PEDONALE può essere effettuato su qualsiasi pulsante o contatto di tipo N.A. (normalmente aperto).

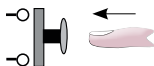

Il collegamento del comando di apertura START può essere effettuato a qualsiasi pulsante o contatto di tipo N.A. (normalmente aperto). Se vi sono più dispositivi, vanno collegati in parallelo.

Utilizzando i morsetti 17 e 24 è possibile collegare un TIMER per programmare delle aperture del cancello. Il contatto del timer deve essere di tipo NA e deve restare in condizione di chiuso per tutto il tempo che il cancello rimane aperto. Se è presente il collegamento del comando di apertura sul morsetto 17, collegare in parallelo.

4.11 Collegamento SERRATURA

Viene ora presentato lo schema di collegamento della serratura 12 Vac:

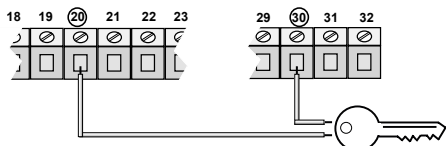

Viene ora presentato lo schema di collegamento della serratura 24 Vac:

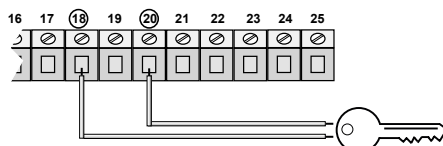

4.12 Alimentazione ACCESSORI

Viene ora presentato lo schema di collegamento per una corretta alimentazione degli accessori, si sottolinea che il valore di tensione 12 Vac è presente tra i morsetti 20-30.

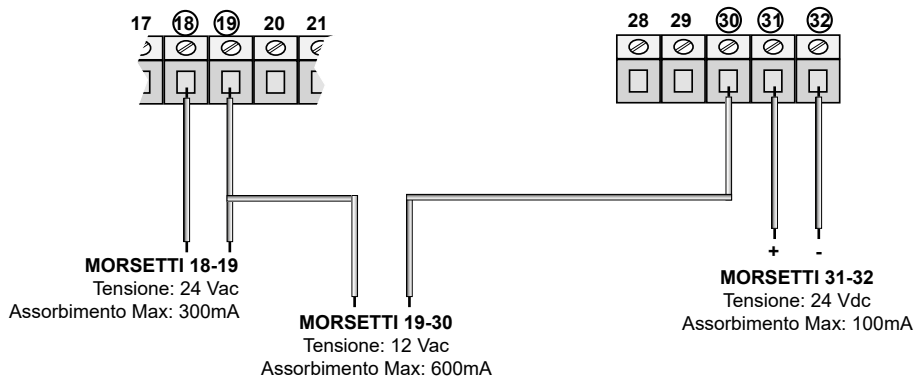

4.13 Collegamento delle FOTOCELLULE A (solo in chiusura) 24 Vac

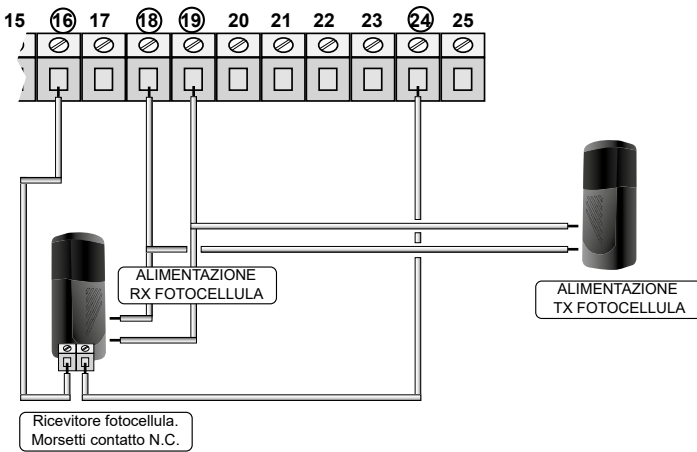

Il contatto del ricevitore della fotocellula deve essere:

- **pulito** (isolato dalle tensioni di alimentazione)
- **tipo N.C.** (normalmente chiuso).

Se si utilizzano più coppie di fotocellule il collegamento deve essere in serie.

! Se l'ingresso FOTO A non viene utilizzato, porre in ON il DIP 5 B

4.14 Collegamento delle FOTOCELLULE A con FOTOTEST 24 Vac

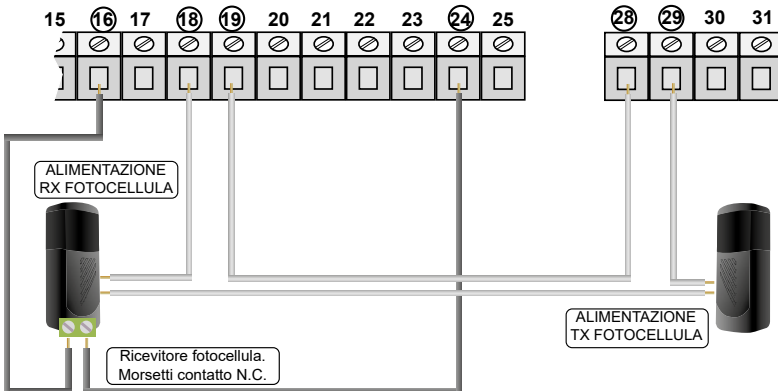

Il contatto del ricevitore della fotocellula deve essere:

- **pulito** (isolato dalle tensioni di alimentazione)
- **tipo N.C.** (normalmente chiuso).

Il TEST sulle fotocellule assicura il funzionamento dell'automazione solo se le fotocellule funzionano regolarmente. La centrale infatti eseguirà il test prima di ogni apertura. In caso di malfunzionamento delle fotocellule, la centrale accenderà per 5 secondi il lampeggiante e non farà partire l'automazione.

Per attivare le funzioni TEST leggere e seguire attentamente quanto riportato nel Capitolo 9

4.15 Collegamento delle FOTOCELLULE B (apertura e chiusura) 24 Vac

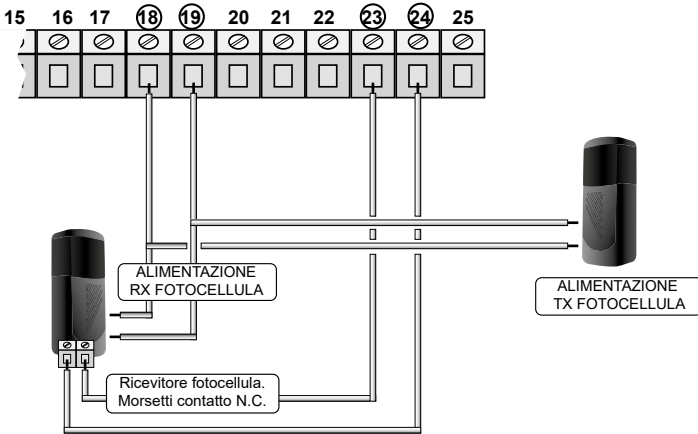

Il contatto del ricevitore della fotocellula deve essere:
 - **pulito** (isolato dalle tensioni di alimentazione)
 - **tipo N.C.** (normalmente chiuso).

Se si utilizzano più coppie di fotocellule il collegamento deve essere in serie.

! Se l'ingresso FOTO B non viene utilizzato, porre in ON il DIP 6 B

4.16 Collegamento delle FOTOCELLULE B con FOTOTEST 24 Vac

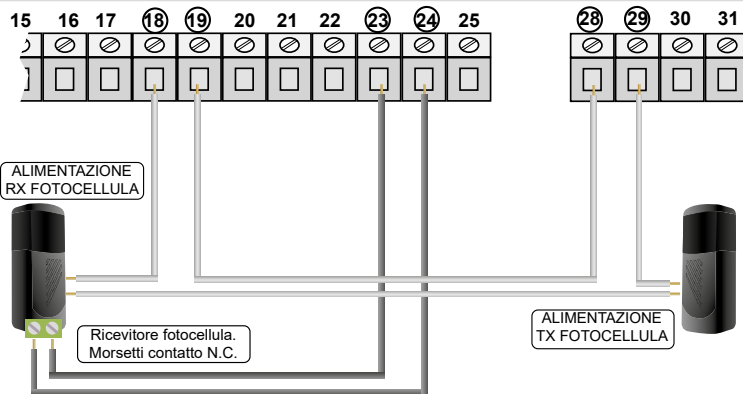

Il contatto del ricevitore della fotocellula deve essere:
 - **pulito** (isolato dalle tensioni di alimentazione)
 - **tipo N.C.** (normalmente chiuso).

4.17 Collegamento COSTA di SICUREZZA

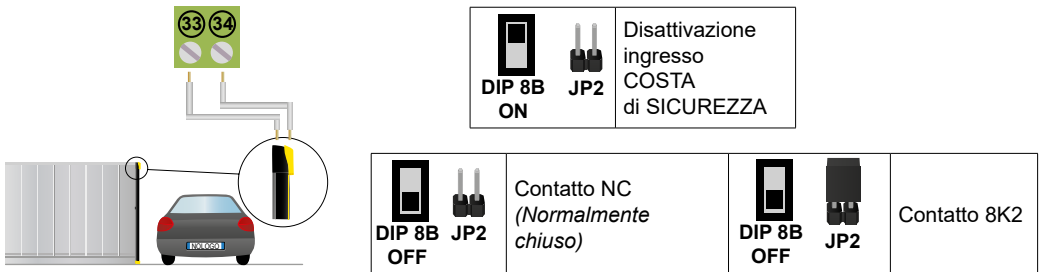

4.18 Verifica dei collegamenti e led di segnalazione

Una volta effettuati tutti i collegamenti e aver escluso tramite il DIP-B tutti gli ingressi non utilizzati, alimentare la centrale e fare attenzione che risultino accessi tutti i led rossi indicati:

(Nel caso i led rossi non risultino tutti accessi, verificare i collegamenti)

Normalmente i **led rossi** sugli ingressi **FCA - FCC - STOP - FOTO** sono **sempre accesi**.

Normalmente i **led verdi** sugli ingressi di comando **START - PEDONALE** sono **normalmente spenti**.

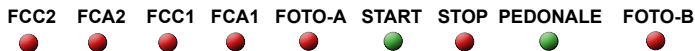

Se durante il lampeggio del led L1, tale led non si spegne completamente significa che l'ingresso **COSTA** è nella condizione di riposo oppure è stato escluso.

Visualizziamo ora i led che indicano lo stato dell'automazione:

- LED L1**
- Il lampeggio singolo indica il normale funzionamento.
 - Il lampeggio doppio indica il normale funzionamento con rolling completo attivo.
 - Nessun lampeggio indica che JP1 è chiuso e quindi si è nella modalità avanzata.









5 Modi di funzionamento e regolazioni

La centrale dispone di una serie di microinterruttori che permettono di attivare varie funzioni al fine di rendere l'impianto più adatto alle esigenze dell'utilizzatore e per la sua maggior sicurezza.

5.1 Impostazione funzioni DIP B

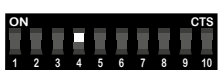
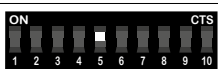

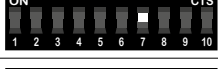
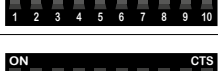
	1-ON	FCC M2 12	Esclusione ingresso finecorsa chiude motore 2
	2-ON	FCA M2 13	Esclusione ingresso finecorsa apre motore 2
	3-ON	FCC M1 14	Esclusione ingresso finecorsa chiude motore 1
	4-ON	FCA M1 15	Esclusione ingresso finecorsa apre motore 1
	5-ON	Fotocellula A 16	Esclusione ingresso fotocellula attiva in chiusura
	6-ON	Fotocellula B 23	Esclusione ingresso fotocellula sempre attiva
	7-ON	STOP 21	Esclusione ingresso stop
	8-ON	COSTA di SICUREZZA	Esclusione ingresso COSTA

5.2 Impostazione dei comandi DIP A

	1-OFF 2-OFF	Automatico 1	Ad ogni comando inverte: apre - chiude . Richiude automaticamente al termine del tempo di pausa.
	1-ON 2-OFF	Condominiale	In apertura ed in pausa non accetta comandi. Richiude automaticamente al termine del tempo di pausa.
	1-OFF 2-ON	Semi automatico	Ad ogni comando segue la logica apre-stop-chiude-stop-apre ecc.. Non richiude automaticamente.
	1-ON 2-ON	Automatico 2	Ad ogni comando segue la logica apre-stop-chiude-stop-apre ecc.. Richiude automaticamente al termine del tempo di pausa.
	3-ON	Colpo d'ariete	Questa impostazione permette di attivare una spinta in chiusura sia all'inizio che alla fine della manovra per facilitare il funzionamento della elettroserratura se installata.
	4-ON	Luce di cortesia	Nell'uscita dei morsetti 4 e 5 c'è tensione dall'inizio dell'apertura fino a 2 minuti dopo la chiusura, utile quindi per alimentare la luce di cortesia.
	5-ON	Prelampeggio	Attiva il prelampeggio prima di ogni inizio manovra.
	6-ON	Rileva passaggio	Al passaggio rilevato dalle fotocellule, la centrale esegue la completa apertura, poi chiude accorciando ad 1 secondo il tempo di pausa, ad ostacolo liberato.
	7-ON	Lampeggiante in pausa	Il segnalatore luminoso rimane attivo anche nel tempo di pausa
	8-ON	Fototest	Attivazione fototest (In presenza di TRANSCEIVER vedi Cap.9)
	9-ON	Sfasamento in apertura	Posto in ON fissa il tempo di sfasamento in apertura a 2 secondi. Il tempo di sfasamento in chiusura rimane quello impostato con il trimmer "Sfasamento".
	10-ON	Tempi avanzato	Attiva la funzione di apprendimento tempi avanzato

5.3 Impostazioni AGGIUNTIVE

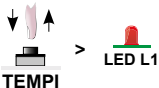
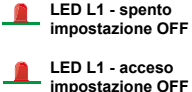
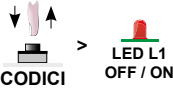
Per accedere alle modalità di funzionamento AGGIUNTIVE, seguire i passaggi riportati:

	1	Assicurarsi che l' automazione sia in posizione di chiuso e che il JUMPER JP1 sia chiuso
	2	Il LED L1 smette di lampeggiare, ora ad ogni pressione del pulsante TEMPI il LED L1 emetterà un numero di lampeggi che indicano a quale impostazione si sta scegliendo.
1 lampeggio	1 motore	Funzionamento ad un motore. La centrale effettua tutte le manovre facendo funzionare il motore 2 in sincrono con il motore 1. L'apprendimento tempi viene effettuato per il solo motore 1.
2 lampeggi	Uomo presente	Questa impostazione permette di attivare il funzionamento a Uomo Presente , il comando START apre il comando PEDONALE chiude. I motori si arrestano appena viene rilasciato il comando.
3 lampeggi	Industriale	Il comando PEDONALE diventa chiude mentre il comando START segue la logica impostata dai dip 1 e 2.
4 lampeggi	Partenza graduale controllata	I motori partono con dei valori di forza minimi fino ad arrivare ai valori impostati. L'utilizzo di questa funzione non e' compatibile con tutte le automazioni, valutarne il suo utilizzo in base all'impianto.
	3	Dopo che il LED L1 ha lampeggiato il n° di volte relativo all'impostazione, il LED rimarrà spento se la funzione scelta è OFF oppure rimarrà acceso se l'impostazione è ON.
	4	Per commutare da OFF a ON e viceversa , premere e rilasciare il pulsante CODICI
	5	Per tornare al NORMALE funzionamento, sistemare il JUMPER JP1 nella posizione di APERTO .



6 Gestione TELECOMANDI

La scheda elettronica è in grado di gestire diversi tipi di codice, il primo telecomando appreso ne determinerà il tipo, di conseguenza, non si possono apprendere telecomandi con tipo di codice differente dal primo telecomando appreso. I codici gestibili sono gli standard da 12 a 64 bit e per i codici rolling tipo HCS© solo la parte fissa, ma attivando seguendo il par. 6.2 si avrà il controllo del contatore rolling. In questo modo i radiocomandi non saranno duplicabili. La capacità con i codici rolling è di n° 200 codici diversi. Il primo trasmettitore appreso determina il tipo di codice che la ricevente deve gestire, di conseguenza i trasmettitori successivamente appresi devono avere lo stesso tipo di codice.

6.1 CANCELLAZIONE completa della memoria codici

Questa operazione cancella tutti i codici presenti in memoria. Non è prevista la cancellazione di un singolo codice. E' necessario eseguire il reset della memoria prima di apprendere il primo telecomando in modo che non ci siano dei codici precedentemente appresi e non utilizzati sull'impianto.

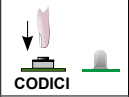
La cancellazione della memoria e quindi di tutti i codici, è possibile ad automazione chiusa.

	1	Assicurarsi che l'automazione sia in posizione di CHIUSO . Premere e tenere premuto il pulsante codici.
	2	Attendere fino a che il LED CODICI lampeggia, poi rilasciare. Attendere la fine del reset della memoria.

6.2 ATTIVAZIONE/DISATTIVAZIONE rolling completo

Modalità codice fisso (L1 - un lampeggio):

I codici gestibili sono gli standard da 12 a 64 bit e per i codici rolling tipo HCS© solo la parte fissa.



Modalità rolling completa (L1 - 2 lampeggi):

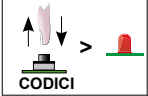
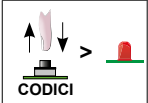
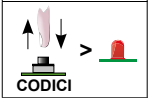

Si avrà il controllo del contatore rolling, in questo modo i radiocomandi non saranno duplicabili.

	1	Premere e rilasciare il pulsante codici, il LED L1 rimane acceso fisso
	2	Ripremere ancora il pulsante codici e il LED L1 lampeggia e rimane acceso
	3	Ripremere ancora il pulsante codici e il LED L1 inizierà ad emettere 2 lampeggi, attivazione funzionamento rolling completo effettuata.
	4	Per tornare alla modalità codice fisso, ripetere l'operazione dal punto 1, in questo modo il LED L1 tornerà ad emettere 1 lampeggio.

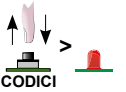
6.3 APPRENDIMENTO del telecomando

L'apprendimento del codice di un telecomando è possibile solo ad automazione in posizione di **CHIUSO**.
SCOLLEGARE L'ANTENNA OGNI VOLTA CHE SI EFFETTUA L'APPRENDIMENTO CODICI!



	1	Assicurarsi che l'automazione sia in posizione di CHIUSO
	2	Premere e rilasciare il pulsante codici, il LED L1 rimane acceso fisso.
	3	Premere il tasto del radiocomando es.: 1°, se appreso il LED L1 lampeggerà.

	1	Premere e rilasciare il pulsante codici, il LED L1 rimane acceso fisso
	2	Ripremere ancora il pulsante codici e il LED L1 lampeggia e rimane acceso
	3	Premere il tasto del radiocomando es.: 2°, se appreso il LED L1 lampeggerà.

- Se si desidera apprendere un nuovo radiocomando ripetere semplicemente le operazioni.
- Se alla pressione del tasto del radiocomando il LED L1 rimane acceso, significa che il radiocomando è INCOMPATIBILE.
- Se alla pressione del tasto del radiocomando il LED L1 lampeggia lentamente, significa che la memoria codici è PIENA.
- In questa scheda non è prevista la cancellazione di un singolo codice radiocomando.



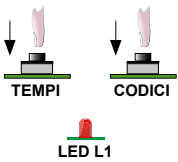





7 Reset della memoria tempi della centrale

Il reset della centrale reimposta i tempi di funzionamento originali della centrale. Il reset della memoria tempi della centrale non cancella i codici dei radiocomandi appresi, sono due memorie esterne ben distinte.

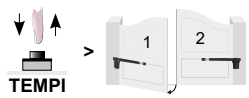
	1	Premere i pulsanti CODICI e TEMPI I LED L1 si accendono
	2	Attendere 10 secondi, fino a quando i LED L1 non si spengono.
	3	Rilasciare i pulsanti CODICI e TEMPI



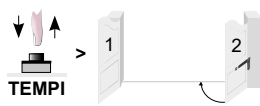
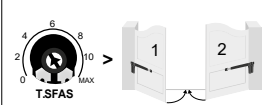
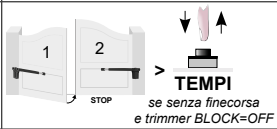

8 Apprendimento tempi

8.1 Apprendimento tempi NORMALE

1		Posizionare l' automazione in condizione di chiuso .
2		Porre in OFF l'interruttore 10 del DIP A
3		Premere il pulsante TEMPI * la prima anta (1° motore) parte in apertura
4		Dopo lo sfasamento impostato tramite il trimmer T.SFAS , la seconda anta (2° motore) parte in apertura
5		Attendere che la prima anta si apra completamente , se sono presenti i fincorsa passare al punto 6 , altrimenti premere il pulsante TEMPI per fermare la prima anta
6		A questo punto il 1° Motore si ferma, attendere l'arresto del 2° Motore
7		Da quando i 2 motori si saranno arrestati , lasciare trascorrere il tempo per cui l'automazione deve rimanere aperta (tempo di pausa)
8		Premere il pulsante TEMPI per iniziare la fase di chiusura la seconda anta (2° motore) parte in chiusura
9		Dopo lo sfasamento impostato tramite il trimmer T.SFAS , la prima anta (1° motore) parte in chiusura
10		Attendere che la seconda anta si chiuda completamente , premere il pulsante TEMPI , SOLO NEL CASO CHE non siano montati i fincorsa e il trimmer BLOCK sia impostato su OFF . <i>In tutti gli altri casi attendere la chiusura della prima anta.</i>
11		Attendere il completo arresto dell'automazione si avrà così la conferma del corretto apprendimento dei Tempi nella modalità NORMALE

* Dopo la prima pressione del pulsante TEMPI si può utilizzare anche il comando START dal morsetto 17 oppure dal radiocomando appreso.

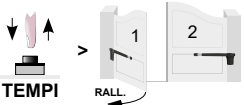
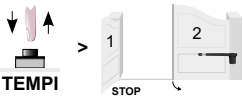
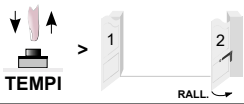
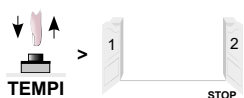

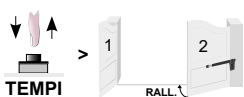

8.2 Apprendimento tempi AVANZATO

		L'automazione è in posizione di CHIUSO	
1		Porre in ON l'interruttore 10 del DIP A	L'automazione è in posizione di CHIUSO
2		* Premere il pulsante TEMPI	Il 1° motore parte in APRE
3		Premere il pulsante TEMPI (o START) ... se i rallentamenti sono attivi (trimmer V.RALL)...	il 1° motore rallenta in apertura
4		Premere il pulsante TEMPI (o START) (se non c'è il Fine Corsa Apre 1° Motore)	Il 1° Motore si ferma, parte il 2° Motore in APRE
4 a		... se è presente il Fine Corsa attendere l'arresto del 1° Motore	Il 1° Motore si ferma, parte il 2° Motore in APRE
5		Premere il pulsante TEMPI (o START) ... se i rallentamenti sono attivi (trimmer V.RALL)...	il 2° motore rallenta in apertura
6		Premere il pulsante TEMPI (o START) (se non c'è il Fine Corsa Apre 2°)	Il 2° Motore si ferma, parte il conteggio del tempo di PAUSA
6 a		... se è presente il Fine Corsa attendere l'arresto del 2° Motore	Il 2° Motore si ferma, parte il conteggio del tempo di PAUSA
		Lasciare trascorrere il tempo di PAUSA desiderato	
7		Premere il pulsante TEMPI (o START)	Il 2° motore parte in CHIUDE
8		Premere il pulsante TEMPI (o START) ... se i rallentamenti sono attivi (trimmer V.RALL)...	il 2° motore rallenta in chiusura



9		Premere il pulsante TEMPI (o START) (se non c'è il Fine Corsa Chiude 2°)	Il 2° Motore si ferma, parte il 1° Motore in CHIUDE
9 a		... se è presente il Fine Corsa attendere l'arresto del 2° Motore	Il 2° Motore si ferma, parte il 1° Motore in CHIUDE
10		Premere il pulsante TEMPI (o START) ... se i rallentamenti sono attivi (trimmer V.RALL.)...	il 1° motore rallenta in chiusura
11		Premere il pulsante TEMPI (o START) (se non c'è il Fine Corsa Chiude 1°)	Il 1° Motore si ferma. FINE apprendimento tempi AVANZATO.
11 a		... se è presente il Fine Corsa attendere l'arresto del 1° Motore	Il 1° Motore si ferma. FINE apprendimento tempi AVANZATO.

* Dopo la prima pressione del pulsante TEMPI si può utilizzare anche il comando START dal morsetto 17 oppure dal radiocomando appreso.

8.3 Apprendimento tempi APERTURA PEDONALE.

L'automazione è in posizione di CHIUSO			
	1	Premere e tener premuto il pulsante TEMPI fino a quando la centrale azionerà il 1° Motore in APRE, poi rilasciare il pulsante TEMPI	1° motore parte in APRE
	2	Premere il pulsante TEMPI	il 1° motore si arresta
		Lasciare trascorrere il tempo di PAUSA desiderato per l'apertura PEDONALE	
	3	Premere il pulsante TEMPI	Il 1° Motore parte in CHIUDE
	4	Premere il pulsante TEMPI (se non c'è il Fine Corsa Chiude 1°)	Il 1° Motore si ferma. L'anta Pedonale è chiusa. FINE.
	4 a	... se è presente il Fine Corsa attendere l'arresto del 1° Motore (PEDONALE) in chiusura	Il 1° Motore si ferma al Fine Corsa Chiude. L'anta Pedonale è chiusa. FINE

8.4 Apprendimento veloce TEMPO DI PAUSA





L'automazione è in posizione di PAUSA			
	1	Premere e rilasciare il pulsante TEMPI	I LED APRE e CHIUDE rimangono accesi
		Lasciare trascorrere il nuovo tempo di PAUSA desiderato	
	2	Premere e rilasciare il pulsante TEMPI	L'automazione parte in CHIUDE. Fine apprendimento veloce TEMPO di PAUSA

9 Istruzioni per l'utilizzo del TEST

La funzione TEST è compatibile con gli apparati più lenti in risposta (es. TRANSCIEVER), di conseguenza in presenza di tali dispositivi la partenza della manovra di apertura può essere ritardata di qualche secondo. Inoltre si estende la possibilità di testare i dispositivi collegati anche sull'ingresso STOP.

Per consentire alla centralina di autorilevare se i dispositivi collegati sugli ingressi FOTO, FOTOSTOP (*Fotocellula B*) e STOP sono sotto TEST occorre eseguire questa procedura:

Eseguire i collegamenti per il TEST come da documentazione

	1	A centrale spenta porre in OFF il DIP 8 del DIP A
 LED	2	Alimentare la centrale e attendere il normale lampeggio del LED
	3	Porre in ON il DIP 8 del DIP A
 START	4	Eeguire una manovra di apertura con il comando START oppure l'apprendimento tempi se necessario (Par. 5.1)

In questo punto la centrale esegue la rilevazione dei dispositivi sotto TEST e quindi come detto in precedenza la partenza sarà ritardata di qualche secondo

12 Dichiarazione CE di conformità

(secondo Direttiva 2006/42/CE, Allegato II, parte B)

Il sottoscritto **Ernestino Bandera**,
Amministratore

DICHIARA CHE:

Azienda: **EB TECHNOLOGY SRL**
Indirizzo: Corso Sempione 172/5
21052 Busto Arsizio VA Italia

Nome prodotto: **START-S6XL BLOCK**
centrale elettronica di comando
per 2 motori 230 Vac

IL PRODOTTO E' CONFORME a quanto previsto dalla direttiva comunitaria:

2006/42/CE	DIRETTIVA 2006/42/CE DEL PARLAMENTO EUROPEO E DEL CONSIGLIO del 17 maggio 2006 riguardante il ravvicinamento delle legislazioni degli Stati membri relative alle macchine.
-------------------	--

Riferimento: Allegato II, parte B (dichiarazione CE di conformità del fabbricante).

IL PRODOTTO E' CONFORME a quanto previsto dalle seguenti direttive comunitarie, così come modificate dalla Direttiva 2006/42/CE del consiglio del 14 ottobre 2004:

2014/35/CE	Direttiva 2014/35/UE del Parlamento europeo e del Consiglio, del 26 febbraio 2014, concernente l'armonizzazione delle legislazioni degli Stati membri relative alla messa a disposizione sul mercato del materiale elettrico destinato a essere adoperato entro taluni limiti di tensione.
-------------------	--

Riferimento alle norme armonizzate: EN 60335-1

2014/30/CE	Direttiva 2014/30/UE del Parlamento europeo e del Consiglio, del 26 febbraio 2014, concernente l'armonizzazione delle legislazioni degli Stati membri relative alla compatibilità elettromagnetica.
-------------------	---

Riferimento alle norme armonizzate: EN 61000-6-2 EN 61000-6-3

Come indicato dalla direttiva 2006/42/CE si ricorda che non è consentita la messa in servizio del prodotto in oggetto finché la macchina, in cui il prodotto è incorporato, non sia stata identificata e dichiarata conforme alla direttiva 2006/42/CE.

EB TECHNOLOGY S.r.l.
Corso Sempione 172/5,
21052 Busto Arsizio VA Italia

posta@ebtechnology.it
www.ebtechnology.it

NOLOGO S.r.l.
Via Antonio Pacinotti, 44
20035 Villa Cortese MI Italy
+39 0331 430 457

info@nologo.info
www.shopnologo.it

Dairago, li 01/06/2017
L'Amministratore
Ernestino Bandera



EB TECHNOLOGY S.r.l.
Corso Sempione 172/5,
21052 Busto Arsizio VA Italia

posta@ebtechnology.it
www.ebtechnology.it

NOLOGO S.r.l.
Via Antonio Pacinotti, 44
20035 Villa Cortese MI Italy
+39 0331 430 457

info@nologo.info
www.shopnologo.it